

FÖRBEHÅLL

UNDERLAGET TILL DENNA RITNING ÄR EJ MÄTTKONTROLLERAT. FÖR ALL MÄTTBESTÄMNING MÅSTE KONTROLL GÖRAS AV VERKLIG FÖRHÅLLANDE.

FÖRKLARINGAR

ALLA MÅTT I MILLIMETER
PLUSHÖJDER I METER
KOORDINATSYSTEM FÖR HÖJD RH2000

FÖRESKRIFTER

- BEFINTLIG VÄGG
- BEFINTLIG DÖRR
- FLYTTAD BEFINTLIG DÖRR
- BEFINTLIG GLASDÖRR
- AK = ARMBÄGSKONTAKT
- EI 60
- EI 30

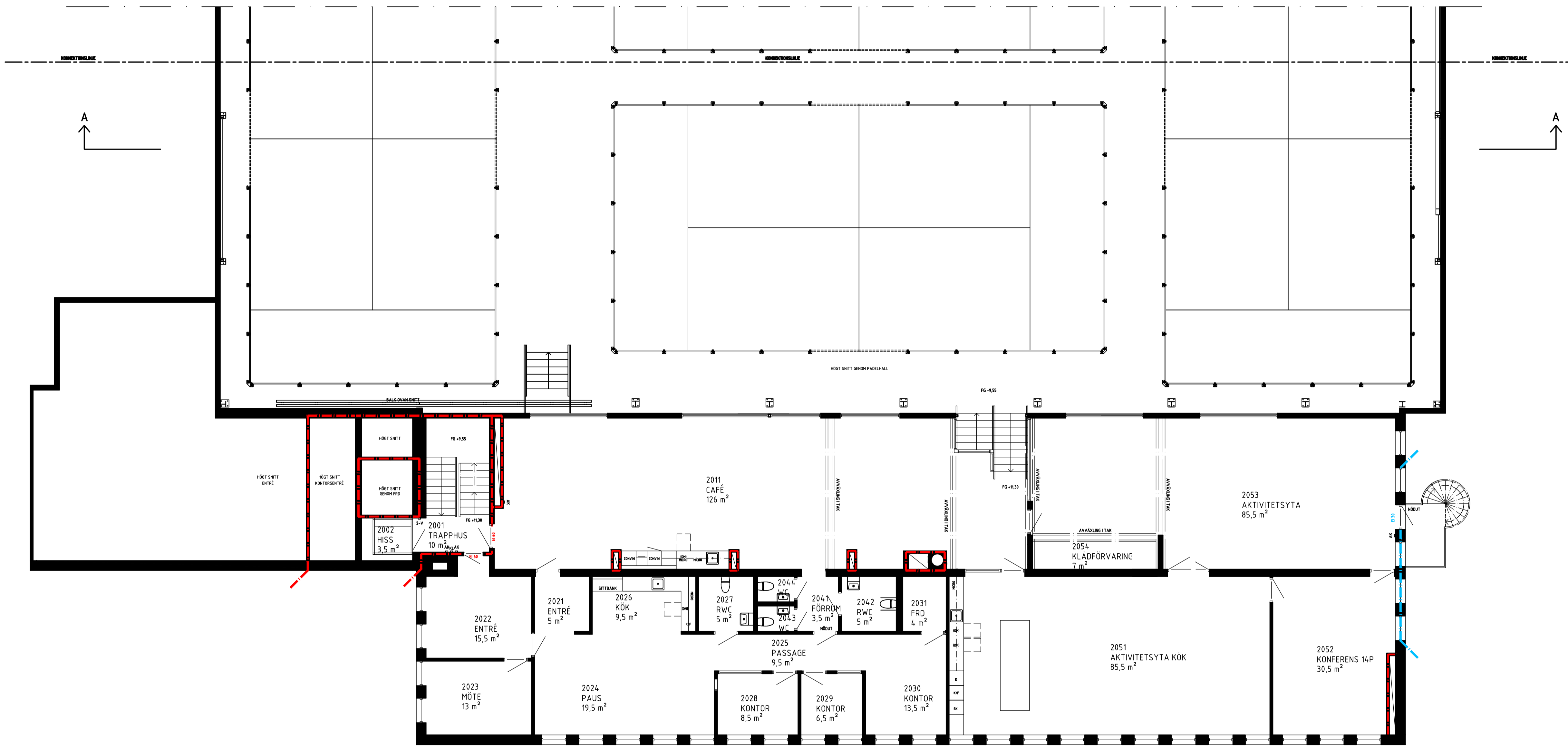

REV	ANT	ÄNDRINGEN AVSER	SIGN	DATUM

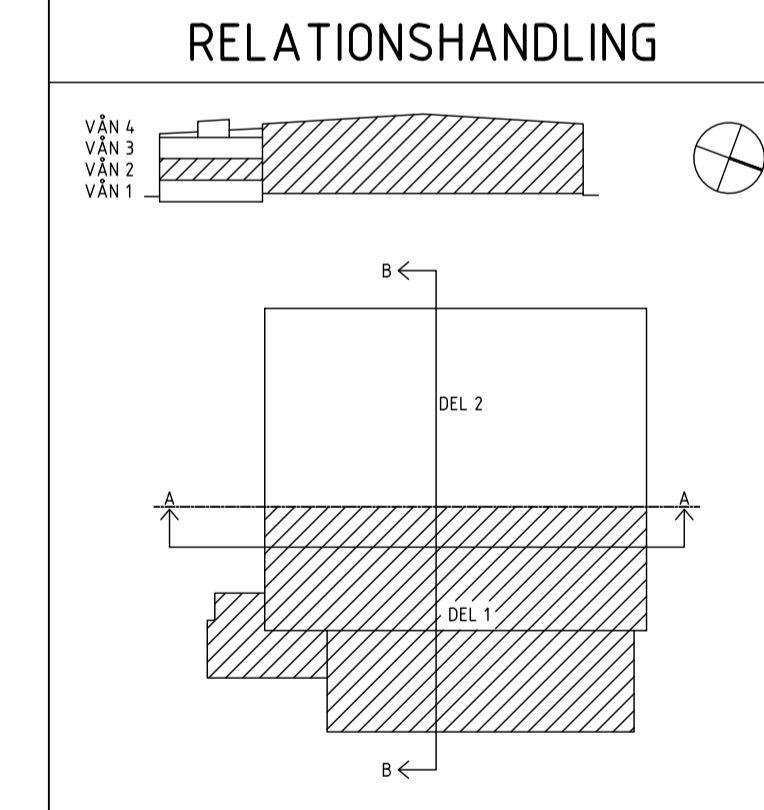

BERGUVEN 7 MÖBELGATAN 10, MÖLNDAL

BH	Möbelgatan Fastighets AB Möbelgatan 10, 431 33 Mölndal	Tel: 0705 47 34 44
A	GesFast Arkitektur AB Drottninggatan 7B, 431 14 Göteborg	Tel: 031 339 12 00
K	Rune I Svensson Byggnadsutf Haga Distrikets 5 C, 431 901, 431 01 Göteborg	Tel: 0722 35 09 99
V	VCON VVS Konsult AB Frisjöbergsgatan 7B, 431 35 Mölndal	Tel: 031 69 68 64
E	AW Elteam AB Rindögavägen 25	Tel: 0303 24 30 90
BR	PE Teknik & Arkitektur AB Fjärsta Lönggatan 19, 413 27 Göteborg	Tel: 031 516 00 00
UPPROR NR	RITAD AV M&N	HANDLAGGARE CHK
DATUM	ANSVARIG M&N	CHK

OMBYGGNAD
PLAN 2, DEL 1

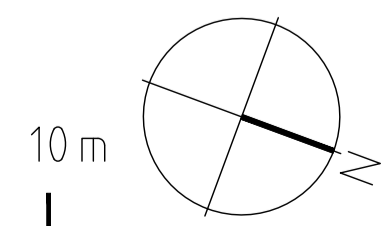
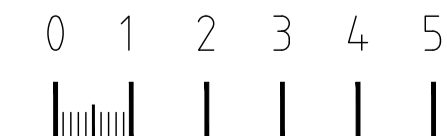

SKALA	RITNINGNUMMER	I REV
1:100 A1 1:200 A3	A-40-1-121	